



S8611NO



Pergola

Shade

Innholdsfortegnelse

Før montering	2
Verktøy	2
Deler	3
Montering	4-6
Stolper	4
Bærebjelker	5
Lameller	6-7
Skråstivere	8
Vedlikeholdsråd	8

Før montering

- Les hele monteringsanvisningen før du begynner monteringen!
- Hvis anvisningen ikke følges, vil produktet kanskje ikke fungere optimalt, og garantien vil ikke gjelde.
- Willab Garden forbeholder seg retten til å gjøre endringer i materialvalg, konstruksjon og design.
- Kontroller at leveransen er komplett og at ingenting har blitt skadd under transporten.
- Forbore og skru forsiktig inn alle skruer.
- Tips til innfesting vises i bruksanvisningen, men dette tilpasses best ved montering avhengig av forutsetninger.
- Hev stolpene fra underlaget for å minimere fuktpåvirkningen på endetreet.
- For innfesting i fundament brukes skrue som er tilpasset underlaget. Denne skruen er ikke inkludert.
- Limtre krever maling eller tilsvarende overflatebehandling for at treet skal beskyttes.
- Før montering er det smart å male ferdig de delene man ikke kommer til etter monteringen.

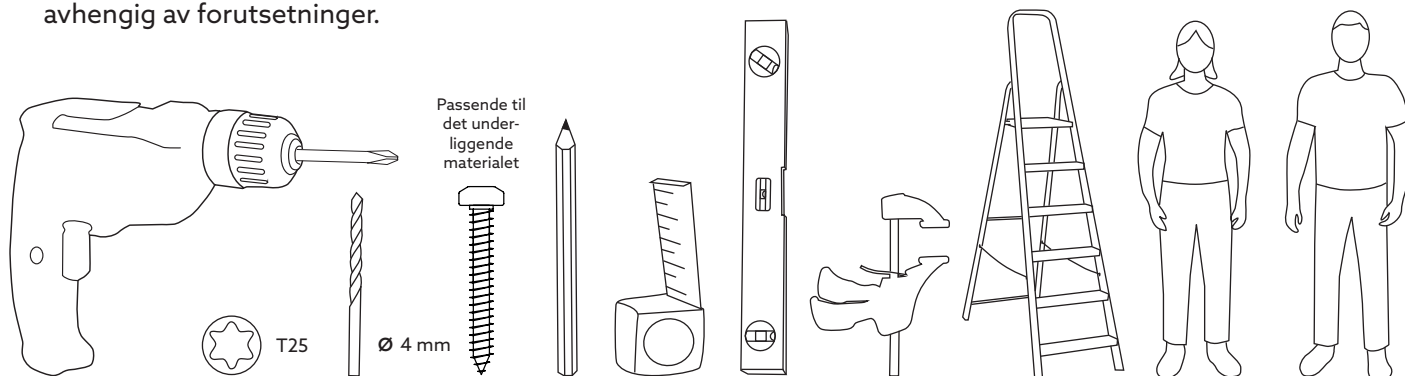

Deler

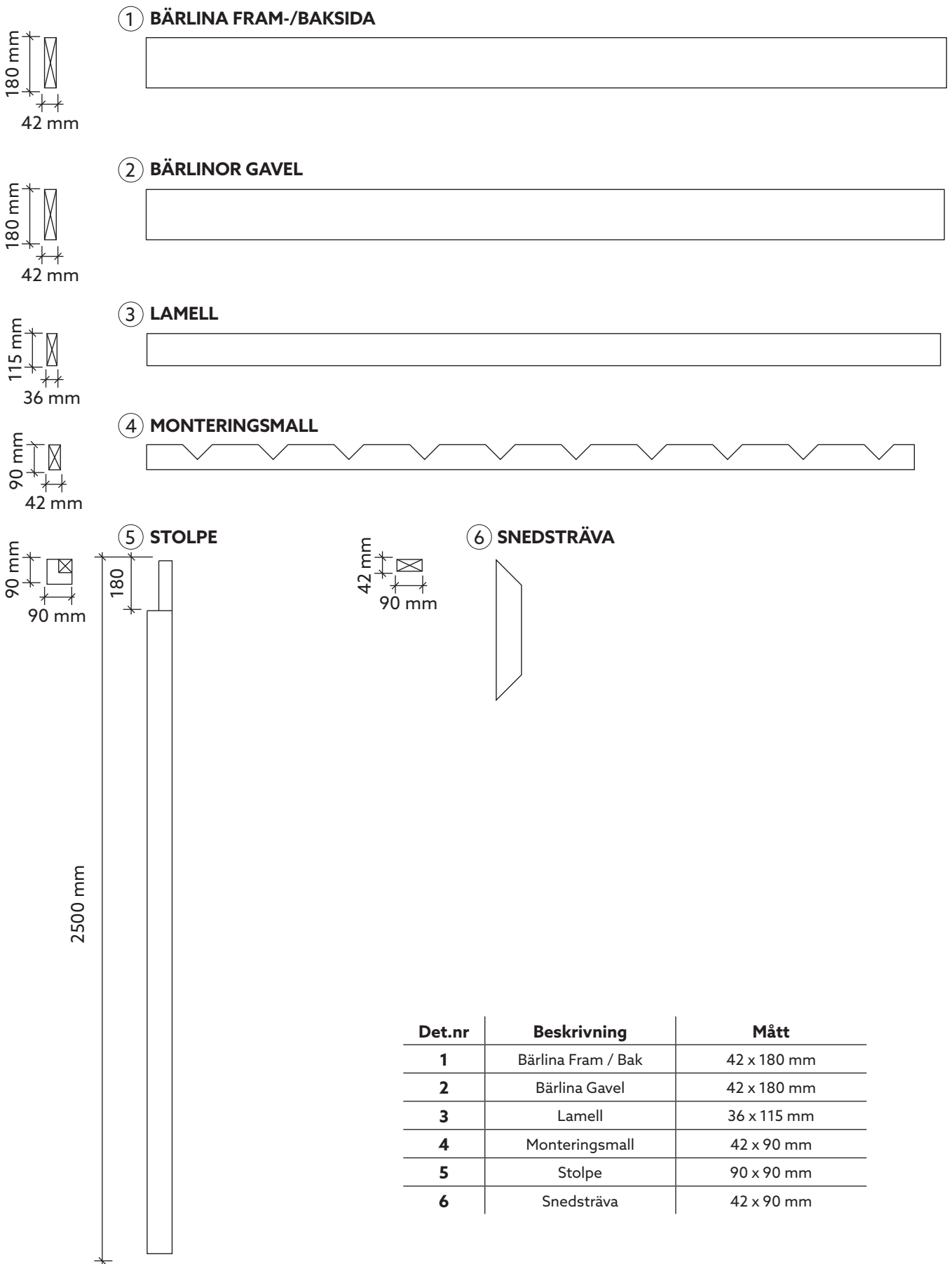

Det.nr	Beskrivning	Mått
1	Bärlina Fram / Bak	42 x 180 mm
2	Bärlina Gavel	42 x 180 mm
3	Lamell	36 x 115 mm
4	Monteringsmall	42 x 90 mm
5	Stolpe	90 x 90 mm
6	Snedsträva	42 x 90 mm

1. MONTERING AV STOLPER

- Stolpene leveres 2500 mm høye. Kapp dem til valgfri lengde om du vil ha pergolaen lavere.
- Monter stolpene (5) i henhold til plassering og mål på tegningen.
- Velg innfesting som er egnet for underlaget.
- Stolpenes utsparinger vendes utover.
- Kontroll- og kryssmål nøye.
- Fest stolpene med valgt metode.

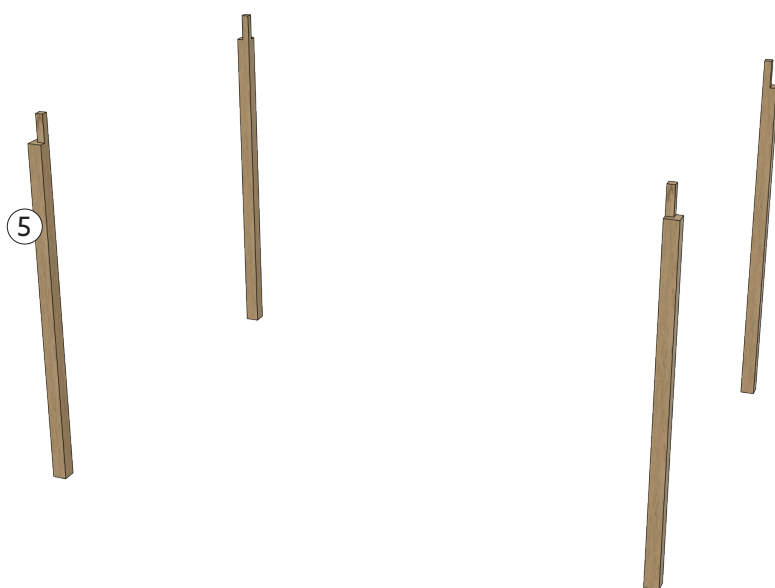
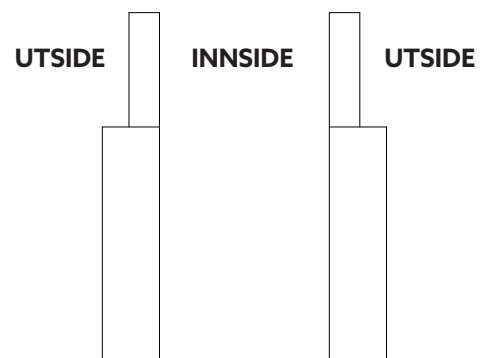

TIPS TIL INNFESTING

Fest hver stolpe med et vinkeljern.

- Fest vinkeljernet i underlaget.
- Sett stolpen oppå vinkeljernet og skru fast fra siden.
- Vinkeljernet hever stolpen fra underlaget og reduserer fuktpåvirkningen på endetreet.



2. MONTERING AV BÄRLINOR

- Montera framsidans bärlina (1) kant i kant med stolpens hak.
- Montera resterande bärlinor (1 & 2) i ordning enligt bilder nedan.
- Kontrollera mått mellan varje steg.
- Kontrollmät totalbredden uppe och nere mellan alla stolpar. $X = X$
- Kryssmät diagonalerna. $Y = Y$

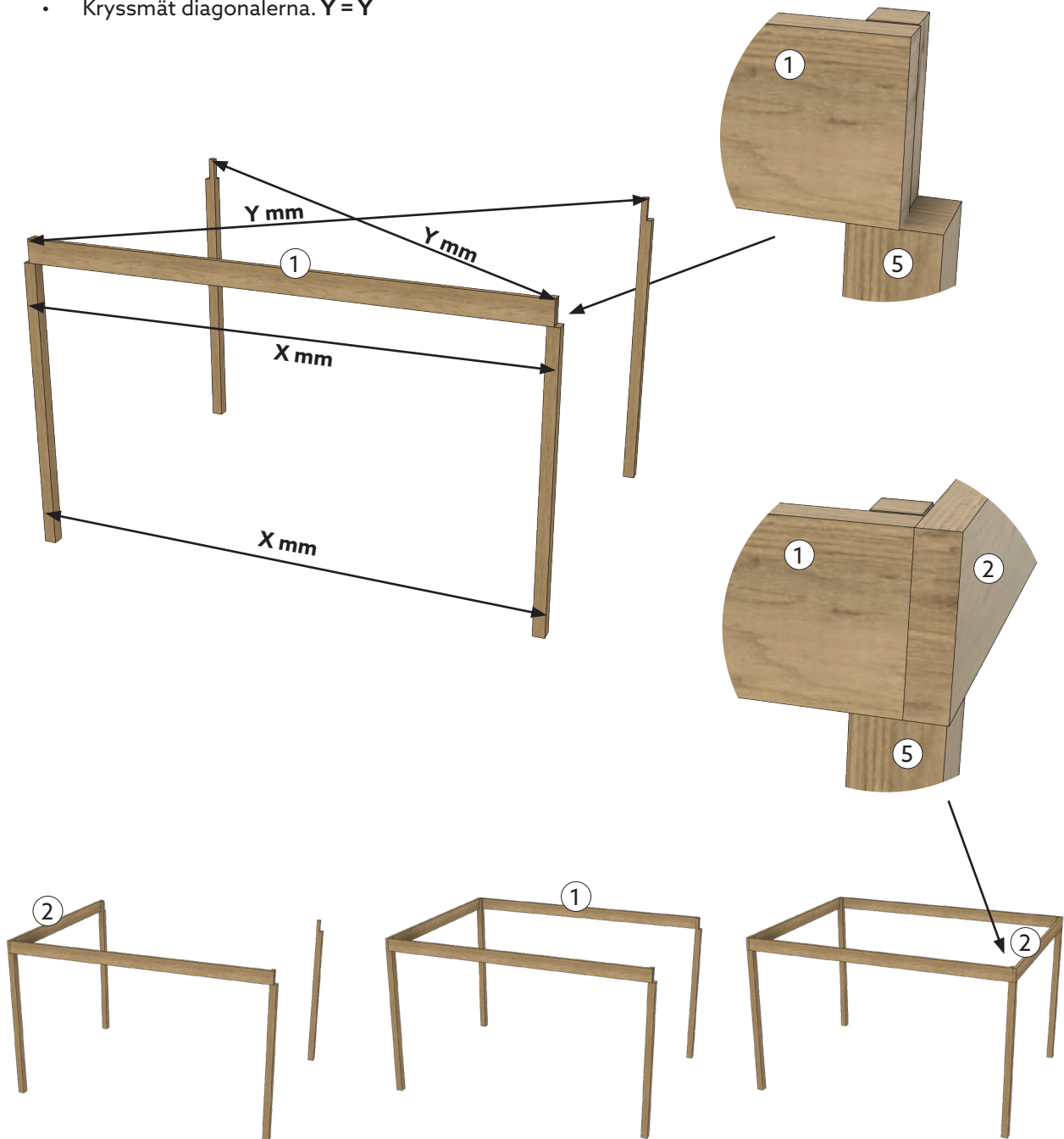

3. KLARGJØR INNFESTING AV LAMELLER

- Bestem hvilken retning lamellene (3) skal vinkles med hjelp av monteringsmalen (4). Lamellene skal alltid lene seg mot den lengre enden: A.
- Fest monteringsmalene på utsiden av bærebjelkene (1) med en hurtigtvinge eller lignende.
- Mål opp hvor lamellene skal ligge. Marker der lamellene skal skrues fast.

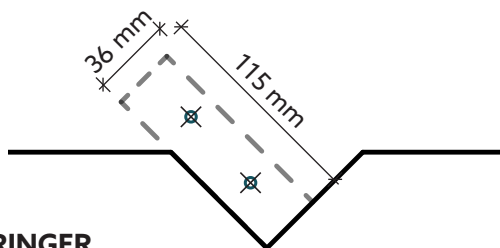
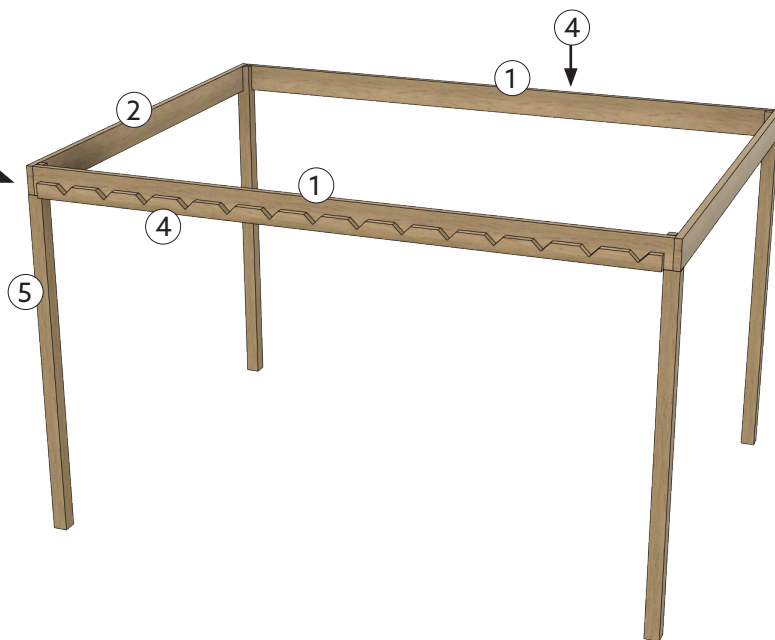
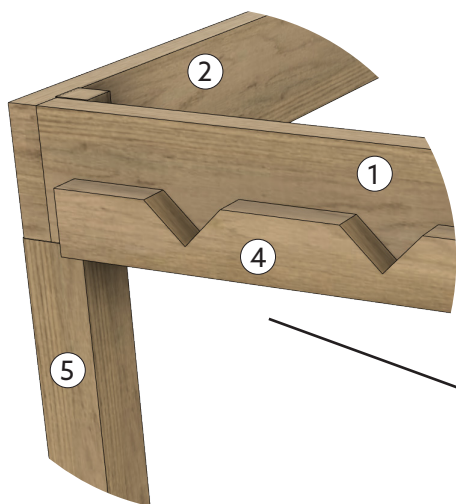
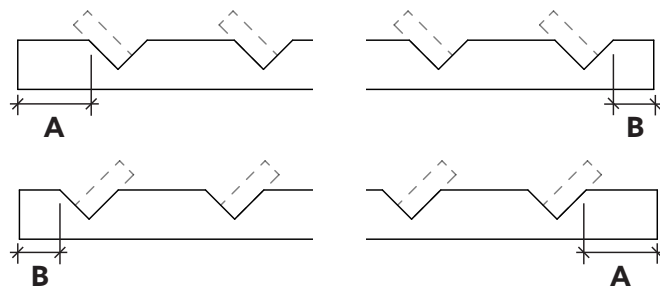

SKRUEMARKERINGER

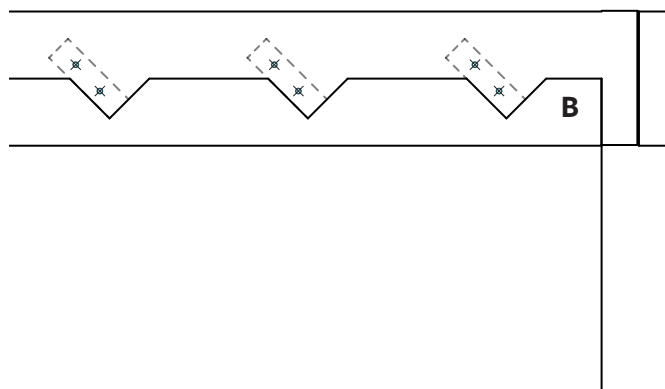
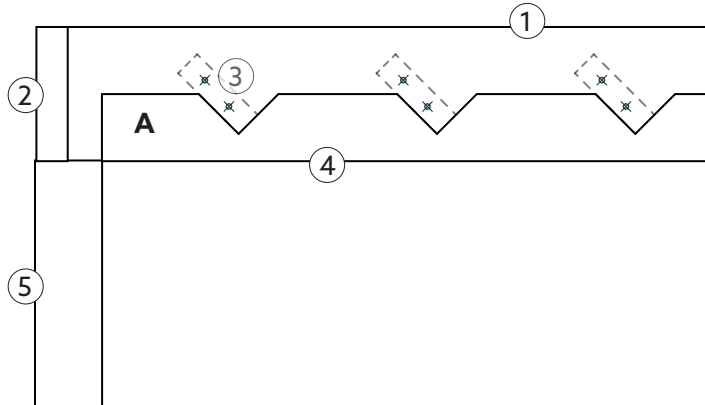

4. MONTERING AV LAMELLER

- Fest monteringsmalene (4) på innsiden av bærebjelkene (1) med en hurtigtvinge eller lignende.
- Legg lamellene (3) i monteringsmalens utskjæringer.
- Skru fast lamellene i bærebjelkene med skruer fra utsiden, i henhold til markeringene du har gjort.
- Fjern monteringsmalene.

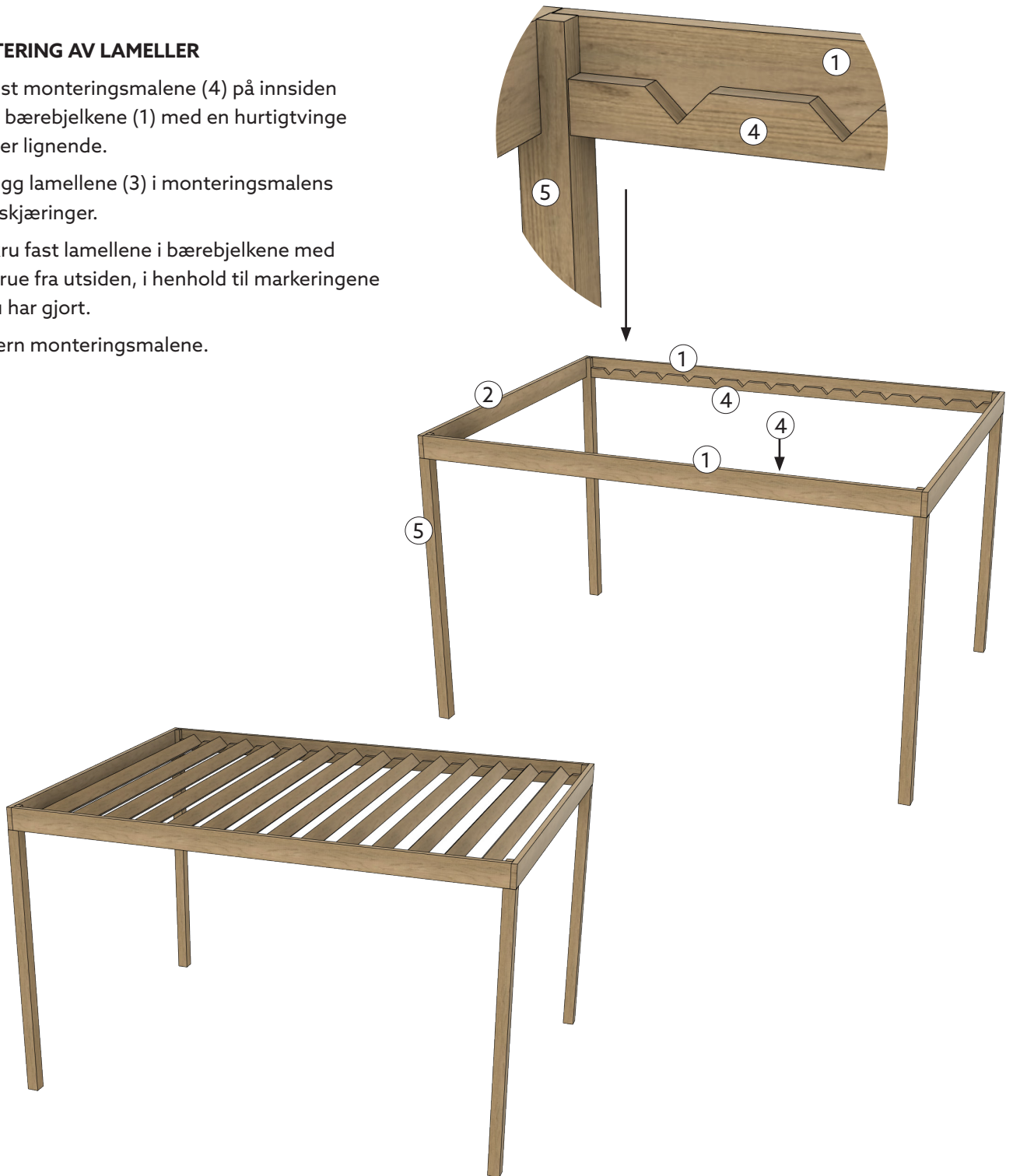

SKRUEMARKERINGER

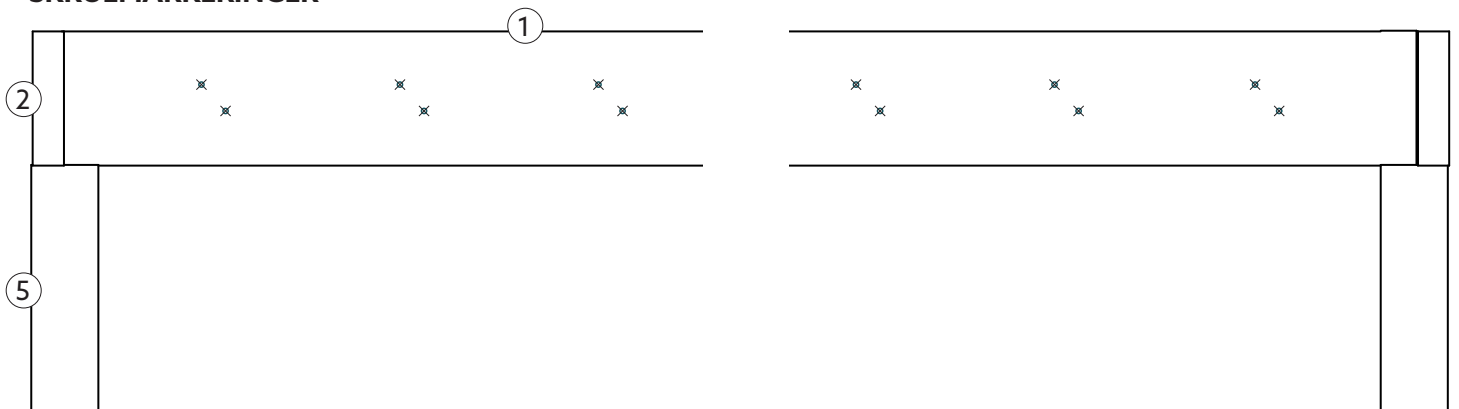

5. MONTERING AV SKRÅSTIVERE

Avhengig av innfestingen som brukes til å forankre pergolaen, kan skråstivere være nødvendig for optimal stabilitet. Avgjør om disse er nødvendige eller ikke på stedet.

- Monter to skråstivere (6) i hvert hjørne, skru fast i stolpe og bærebjelke.
- Skråstivere monteres ikke på sider med vegg.

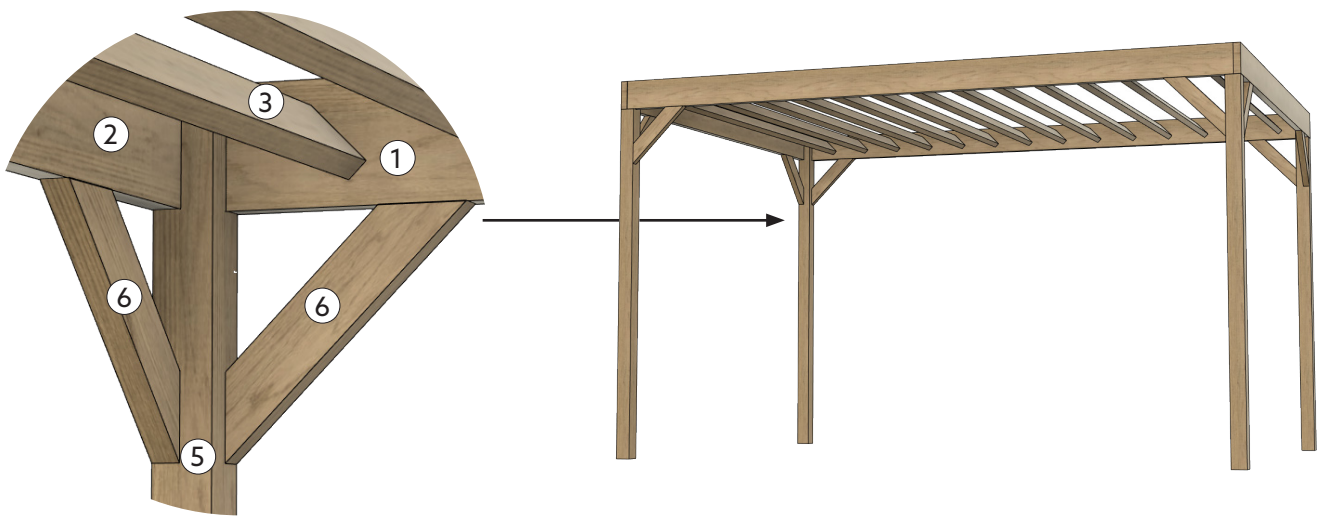

Vedlikeholdsråd

- Vi fraråder bruk av høytrykksspyler ved rengjøring, vanlig vanntrykk er tilstrekkelig.
- Ved rengjøring må de malte overflatene være i god stand slik at de ikke suger opp vann. Hvis overflatene er i dårlig stand og suger opp vann og blir mørke, anbefaler vi at overflaten males på nytt.
- Vask alltid nedenfra og opp med varmt vann som holder ca. 35 °C. Bruk rengjøringsmiddel som er anbefalt for overflatebehandlingen du har brukt og påfør med en myk børste eller lignende. La middelet virke i henhold til anvisningene og skyll grundig med vann.
- Hvis overflatene er angrepet av alger eller muggsopp, kan du bruke soppvask i henhold til instruksjonen på emballasjen.